

КРУ 2-10 / КВЭ-6 ЧЕРВЯК - ВЕРХНИЙ ВАЛ

Выкатной Элемент в комплекте (ВЭК) с вакуумным выключателем EasyPact EXE, разработан для замены ВЭ в шкафах КРУ 2-10 и КВЭ-6. В данном решении достигнута идентичность с существующей конструкцией, повторяется механизм для вкатывания ВЭ с помощью червячной передачи (особенностью является расположение вала вкатывания ВВЕРХУ). В конструкцию ВЭ интегрирован выключатель и силовая токоведущая часть с требуемыми параметрами

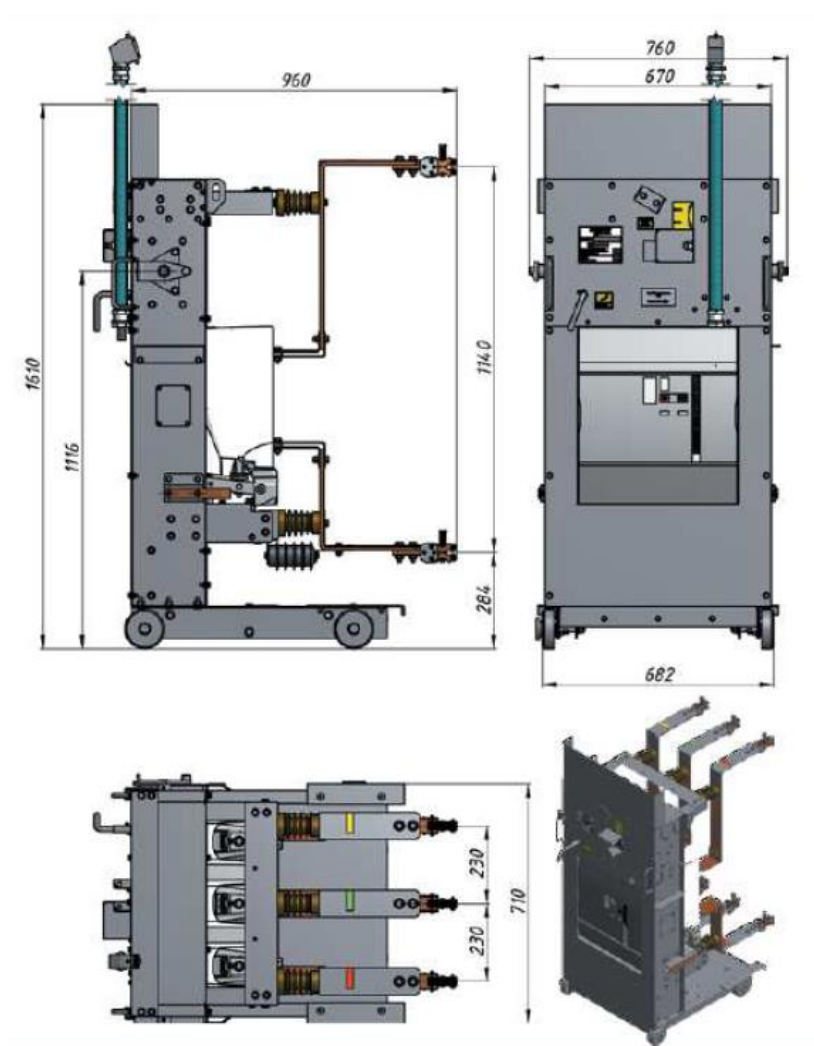

Обозначение	Наименование	U _{ном} , кВ	I _{ном} , А	I _{откл} , кА
ШКЕН.674512.094	ВЭ КРУ 2-10-ВЧ-ЕV	6, 10	1000	20, 31.5

ВЭК представляет собой комплект деталей и комплектующих необходимых для сборки ВЭ на месте у заказчика. ВЭК комплектуется обязательной инструкцией по сборке. Детали, изготовленные для ВЭК, проходят обязательный контроль соответствия конструкторской документации. Собранный из комплекта ВЭ является готовым к вкатыванию в шкаф изделием отверточной сборки выполненным в соответствии с требованиями ПУЭ и ГОСТ 14693-90. Особое внимание при изготовлении изделия отведено безопасности его эксплуатации. Все изоляционные расстояния по воздуху между токоведущими и токопроводящими частями соответствуют табл. 4.2.5 ПУЭ. В местах уменьшенных воздушных промежутков применена барьерная изоляция из современных изоляционных материалов. Токоведущие части выполнены из медной или алюминиевой шины и медного проката и их сечения подобраны в соответствии со значениями допустимых длительных токов. В местах соединений токоведущих деталей контактные площадки имеют гальваническое покрытие серебром, толщиной 12 микрон, для минимизации переходных сопротивлений и нагрева мест контакта.

Вся конструкция ВЭ выполнена из материалов, защищенных от коррозии:

- Покрытие порошковое полимерное. (заводские условия покрытия при температуре 180-210 °С). ГОСТ 9.410-88 (ЕСЗКС).
- Покрытия цинковые горячие. (заводские условия покрытия). ГОСТ 9.307-89 (ИСО 1461-89) (ЕСЗКС).
- Материалы защищенные от коррозии в состоянии поставки. ГОСТ 14918-2020.
- Прокат листовой горячеоцинкованный.

Используемая толщина листового материала 0,5-6 мм. В конструкции применяются метизы класса прочности 8.8, что позволяет применять повышенные моменты при затяжке болтовых соединений. Это в свою очередь положительно сказывается на надежности контактных соединений токоведущих частей, а также на прочности конструкции в целом.

На контактных соединениях применены тарельчатые контактные шайбы, что позволяет сохранять стабильность момента затяжки контактных соединений, а следовательно качество и надежность самого соединения.

На ВЭ присутствуют все необходимые блокировки в соответствии с ГОСТ 12.2.007.4-75:

- Механический запрет на оперирование ВЭ при включенном выключателе.
- Механический запрет на включение выключателя при нахождении ВЭ не в конечном(контрольном/рабочем) положении в шкафу.
- Механический запрет на вкатывание ВЭ в шкаф при включённых ножах ЗР.
- Механический запрет на включение ЗР при нахождении ВЭ в шкафу.

С целью возможности учета индивидуальных геометрических особенностей ячейки, на ВЭ предусмотрена регулировка рисунка силовой контактной группы.

Предполагается применение существующих разъёмов, при условии их удовлетворительного состояния. Изделие изготавливается на производственной площадке АО «Шнейдер Электрик» на территории Российской Федерации, соответствующей стандартам ISO 9001-2019. ВЭ регистрируется в системе EcoStruxure Facility Expert. Это позволяет заказчику, используя уникальный QR-код, получить доступ к ресурсу, в котором в электронном виде хранятся документы на каждый выкатной элемент – паспорта, инструкции по монтажу, и пр. Доступ к данным электронного архива осуществляется через бесплатное приложение для мобильных устройств по QR-коду.